

USER MANUAL

**Waterproof**  
**Torpedo Digital level**  
DWL - 280Pro (0.05° Resolution)



**Please take note that the device contains STRONG MAGNET!**

This user manual is printed in small font size for paper saving purpose to protect the environment. Softcopy is available at <http://www.digipas.com/catalog-manual>.



Product of Singapore

**Device Overview :**

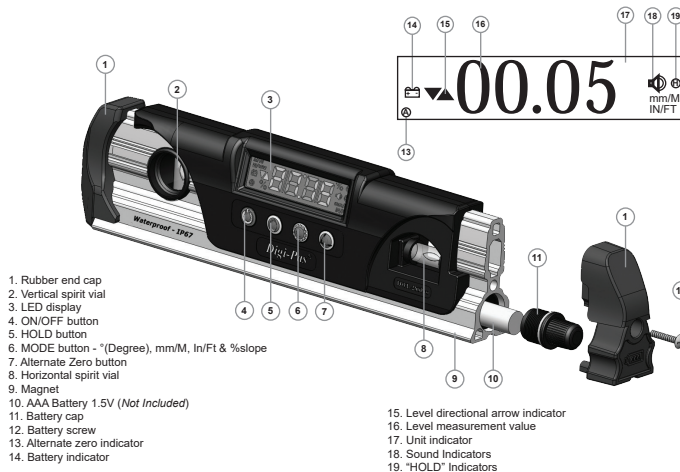

1. Rubber end cap
2. Vertical spirit vial
3. LED display
4. ON/OFF button
5. HOLD button
6. MODE button - °(Degree), mm/M, In/Ft & %slope
7. Alternate Zero button
8. Horizontal spirit vial
9. Magnet
10. AAA Battery 1.5V (Not Included)
11. Battery cap
12. Battery screw
13. Alternate zero indicator
14. Battery indicator
15. Level directional arrow indicator
16. Level measurement value
17. Unit indicator
18. Sound Indicators
19. "HOLD" Indicators

© Registered Design

**Technical Specification**

- Dimension : 230 x 57 x 28
- Weight : 370 Gram
- Operating Temp : -20°C ~ +60°C
- Storage Temp : -30°C ~ +70°C
- Battery : 3 x AAA 1.5V

**Battery Compartment**

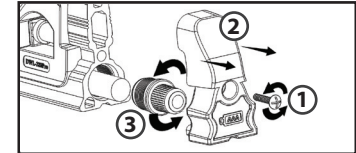

Loosen screw ①, then pull rubber cap in the direction ②. Next, turn the battery cap ③ counter clockwise to remove batteries.

**⚠ Caution:**

Please note that the battery cap must be tightened until the O-Ring is compressed into the space between the battery cap and battery compartment. Failure to do so could result in water seeping into the battery/electronics compartment.

**Calibration Instruction**

1. Turn off the device, press & hold 'Alternate Zero' and then 'ON/OFF' buttons simultaneously, release when the display show flashing "CAL1".
2. a Place the device on a flat and clean surface, press "MODE" button once, the screen will display countdown, wait until screen countdown reach "1" and show "CAL2".  
b Rotate the device (180°) parallel to the surface then press "MODE" button again, the screen will display countdown, wait until screen countdown reach "1" and show "CAL3".  
c Position the device right side vertically (-90°) on a level surface, press "MODE" button again, the screen will display countdown, wait until screen countdown reach "1" and show "CAL4".  
d Rotate the device 180° parallel vertically to the surface (+90°) then press "MODE" button again, the screen will display countdown, wait until screen countdown reach "1".
3. Calibration Done.

Note: Ensure the device is kept still during calibration

**⚠ Caution**

Digi-Pas® device is calibrated in the factory for maximum accuracy. User can re-calibrate when necessary. Please refer to [www.digipas.com](http://www.digipas.com) for video demonstration on how to calibrate the device.

**Cleaning**

- Keep the level dry and clean. Remove any moisture or dirt with a soft, dry cloth.
- Do not use harsh chemicals, strong detergents or cleaning solvents to clean the level.
- Do not submerge device in water while cleaning. Wiping or cleaning on device surface is sufficient.

**Calibration Illustration**

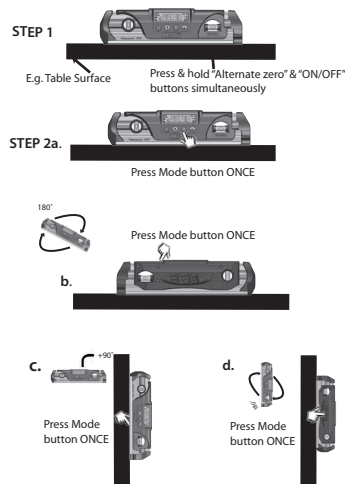

**Warranty**

Digi-Pas® Digital level is warranted to the original purchaser to be free from defects in workmanship and material. JSB Tech will, at its option, repair or replace any defective part which may malfunction under normal and proper use within a warranty period of 1 (one) year from the date of shipment. This one year warranty clause is NOT applicable to European Union (EU) member states. Purchases made in EU member states will be covered by the existing consumer laws across the European Union, which provide statutory warranty rights in addition to the coverage of one year warranty period. The foregoing warranty shall not apply to defects resulting from misuse, abuse or transfer by the Buyer. Buyer-supplied software or interfacing, unauthorized modification or operation outside of environmental specifications for the product. JSB Tech does not warrant that the operation of the instrument software, or firmware, will be uninterrupted or error free. The exclusive remedy under any and all warrants and guarantees, expressed herein, and we shall not be liable for damages from loss or delay of equipments uses, consequential, or incidental damage. No other warranty is expressed or implied. JSB Tech specifically disclaims the implied warranties of merchantability and fitness for a particular purpose.

**Limitation of Liability**

In no event shall DIGIPAS TECHNOLOGIES INC., (hereinafter, "the Company") be liable to you or any third party for any indirect, special, incidental, exemplary or consequential damages of any kind resulting from any breach of warranty or from the performance or use of the product. This includes without limitation: property damage, loss of value of the product or any third party products that are used with the product, or loss of use of the product or any third party products that are used with the product, even if the Company has been advised of the possibility of such loss or damages. The Company's total cumulative liability arising from or related to the product, whether in contract, tort (including negligence) or otherwise, shall not exceed the amount actually paid by you for the product. Some states and/or jurisdictions do not allow the exclusion or limitation of incidental or consequential damages, so the above limitations or exclusions may not apply to you. If any limitation of liability shall be deemed invalid by any applicable law, then the limitations of liability set forth above shall apply to the maximum extent permitted under applicable law.



Manufactured by JSB TECH Pte Ltd

Email: [info@digipas.com](mailto:info@digipas.com)

[www.digipas.com](http://www.digipas.com)

JTB-201025-99-3

**BEDIENUNGSANLEITUNG**

**Wasserdichte**  
**Torpedo-Digitalwasserwaage**  
DWL - 280Pro  
(Auflösung & Genauigkeit 0.05°)



**⚠ Vorsicht: Das Gerät verfügt über einen STARKEN MAGNETEN**

Diese Bedienungsanleitung wurde platzsparend gedruckt, um die Umwelt zu schonen. Die Anleitung finden Sie auch auf: <http://www.digipas.de/unterstuetzung/kataloge-und-betriebsanleitungen/>



Produkt aus Singapur

**Geräteübersicht :**

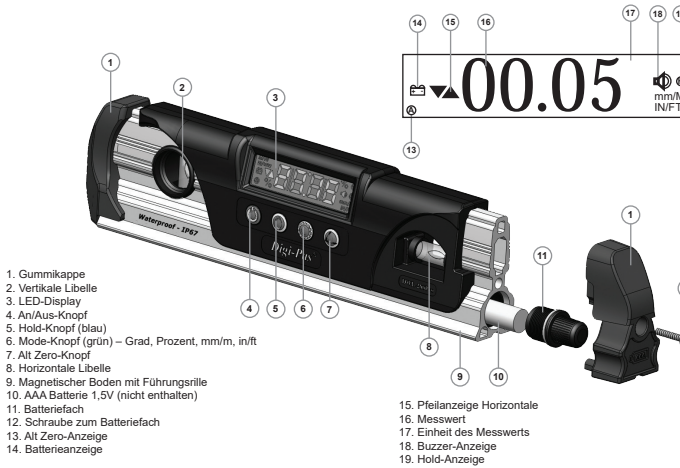

1. Gummikappe
2. Vertikale Libelle
3. LED-Display
4. An/Aus-Knopf
5. Hold-Knopf (blau)
6. Mode-Knopf (grün) - Grad, Prozent, mm/m, in/ft
7. Alt Zero-Knopf
8. Horizontale Libelle
9. Magnetischer Boden mit Führungsrille
10. AAA Batterie 1,5V (nicht enthalten)
11. Batteriefach
12. Schraube zum Batteriefach
13. Alt Zero-Anzeige
14. Batterieanzeige
15. Pfeilanzeige Horizontale
16. Messwert
17. Einheit des Messwerts
18. Buzzer-Anzeige
19. Hold-Anzeige

© Registered Design

**Anleitung zur Kalibrierung**

1. Gerät ausschalten. Gleichzeitig die Knöpfe „Alt Zero“ (gelb) und „An/Aus“ (rot) gedrückt halten bis auf dem Display „CAL1“ angezeigt wird.
2. a Platzieren Sie das Gerät auf einer flachen und sauberen Oberfläche. Drücken Sie dann einmal den „MODE“-Knopf. Auf dem Display erscheint ein Countdown. Warten Sie, bis dieser bei „1“ angelangt ist und „CAL2“ angezeigt wird.  
b Drehen Sie das Gerät (180°) parallel zur Oberfläche und drücken Sie wieder den „MODE“-Knopf. Auf dem Display erscheint ein Countdown. Warten Sie, bis dieser bei „1“ angelangt ist und „CAL3“ angezeigt wird.  
c Platzieren Sie das Gerät vertikal (90°) an einer ebenen Fläche und drücken Sie wieder den „MODE“-Knopf. Auf dem Display wird ein Countdown erscheinen. Warten Sie, bis dieser bei „1“ angelangt ist und „CAL4“ angezeigt wird.  
d Drehen Sie das Gerät (180°) parallel vertikal zur Oberfläche (+90°) und drücken Sie wieder den „MODE“-Knopf. Auf dem Display wird ein Countdown erscheinen. Warten Sie, bis dieser bei „1“ angelangt ist.
3. Kalibrierung abgeschlossen.

**HINWEIS: Stellen Sie sicher, dass das Gerät während der Kalibrierung stillsteht.**

**⚠ ACHTUNG**

Geräte von Digi-Pas® werden in der Fabrik auf die maximale Genauigkeit kalibriert. Der Benutzer kann bei Bedarf nachkalibrieren. Eine Videoanleitung zur Kalibrierung des Geräts finden Sie auf unserer Website [www.digipas.de](http://www.digipas.de)

**Reinigung**

- Halten Sie die Wasserwaage trocken und sauber. Entfernen Sie Feuchtigkeit oder Schmutz mit einem weichen, trockenen Tuch.
- Verwenden Sie zur Reinigung der Wasserwaage keine Chemikalien, Reinigungsmittel oder Lösungsmittel.
- Gerät nicht in Wasser eintauchen. Äußeres Abwischen oder Reinigen ist ausreichend.

**Kalibrierung**

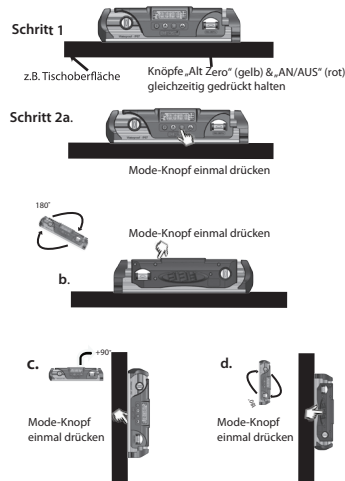

**Garantie**

Für Digi-Pas® Digitale Wasserwaagen gilt eine Herstellergarantie von 1 (einem) Jahr, beginnend mit dem Versanddatum. Der Hersteller JSB Tech garantiert, dass das Produkt frei von Materialfehlern und Verarbeitungsfehlern an den Endkäufer verkauft wird. Würde das Produkt in einem Mitgliedsstaat der Europäischen Union gekauft, gilt vorrangig die Gewährleistung (Mängelhaftung). Die gesetzliche Gewährleistung wird durch die Herstellergarantie in keiner Weise eingeschränkt. Die Herstellergarantie gilt nicht bei Defekten, die durch falschen Gebrauch, falsche Handhabung oder unsachgemäße Verwendung verursacht wurden, sowie durch Fremdsoftware, Anschluss an ungeeignete Schnittstellen oder Anschlüsse, durch unberechtigte Modifikationen oder bei Gebrauch des Geräts außerhalb der angegebenen empfohlenen Betriebspezifikationen. JSB Tech garantiert nicht den unterbrechungsfreien oder fehlerfreien Betrieb der Gerätesoftware oder der Firmware. Die Herstellergarantie umfasst lediglich die Nachbesserung einzelner oder aller Teile des gekauften Geräts und weder Hersteller noch Händler sind verantwortlich für Verlust oder störungsbedingte Wartezeit von verwendeten Geräten, sowie für versehentlich oder beabsichtigt verursachte Schäden. Es werden keine weiteren Garantien ausgesprochen oder angedeutet. JSB Tech garantiert nicht die Gebrauchstauglichkeit und Eignung für einen spezifischen Verwendungszweck.

**Technische Spezifikationen**

- Größe (CM) : 230 x 57 x 28
- Gewicht : 370g
- Betriebstemperatur : -20°C ~ +60°C
- Aufbewahrungstemperatur : -30°C ~ +70°C
- Batterie : 3 x AAA 1.5V

**Batteriefach**

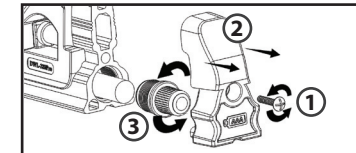

① Schraube entfernen, ② Gummikappe herausziehen, ③ Verschluss entgegen dem Uhrzeigersinn aufdrehen um die Batterien herauszunehmen

**⚠ Achtung:**

Bitte beachten Sie, dass der Batteriedeckel müssen fest angezogen, bis der O-Ring in den Raum zwischen dem Batteriedeckel und Batteriefach komprimiert werden. Andernfalls könnte in Wasser sickern in der Batterie / Elektronikraum führen.

**Haftungseinschränkung**

In keinem Fall haften DIGIPAS TECHNOLOGIES INC. und Heckmann Präzisionstechnik, (im Folgenden auch „Gesellschaften“ genannt) Ihnen oder einem Dritten gegenüber für indirekte, außergewöhnliche, exemplarische oder unbeabsichtigte Schäden oder Folgeschäden jeglicher Art, die aus jeglicher Verletzung der Garantie oder Gewährleistung oder aus der Verwendung oder Leistung des Produkts resultieren. Ohne Einschränkung beinhaltet dies unter anderem: Sachschäden, Wertverlust des Produkts oder verwendeter Drittoprodukte, sowie Nutzungsausfall des Produkts oder verwendeter Drittoprodukte, auch wenn eine der Gesellschaften auf die Möglichkeit solcher Verluste oder Schäden hingewiesen wurde.

Die gesamte kumulative Haftung der Gesellschaften, die aus dem Produkt oder im Zusammenhang mit diesem resultiert, sei es aus Vertrag, unerlaubter Handlung (einschließlich Fahrlässigkeit) oder auf andere Weise entstanden, darf in der Höhe der Entschädigungszahl und die Höhe der tatsächlich von Ihnen für das erworbene Produkt bezahlte Summe nicht überschreiten. Sollte das in Ihrem Land geltende Recht den Ausschluss oder die Einschränkung von Schäden oder Folgeschäden nicht gestattet, bzw. diese Haftungsbeschränkung ganz oder in Teilen ungültig sein, so ist die hier aufgeführte Haftungsbeschränkung entsprechend dem geltenden Recht soweit wie maximal zulässig anzuwenden.



Hergestellt von JSB TECH Pte Ltd

Email: [info@digipas.de](mailto:info@digipas.de)

[www.digipas.de](http://www.digipas.de)

JTB-201025-99-3

ユーザーマニュアル

**防水型  
トルペドデジタル水準器**  
DWL - 280Pro (0.05° 分解能力)



**本製品は、強力な磁石を使用しています。取扱いに注意下さい。**

このユーザーマニュアルは、環境保護の観点から紙の使用量の少量化を目的に、文字を小さくして印刷されています。電子媒体でのマニュアルをご希望の方は、弊社URL (<http://www.digipas.co.jp/catalogue>)へアクセスし、ダウンロードしてください。

CE FC RoHS シンガポール製品

**製品本体の概要**

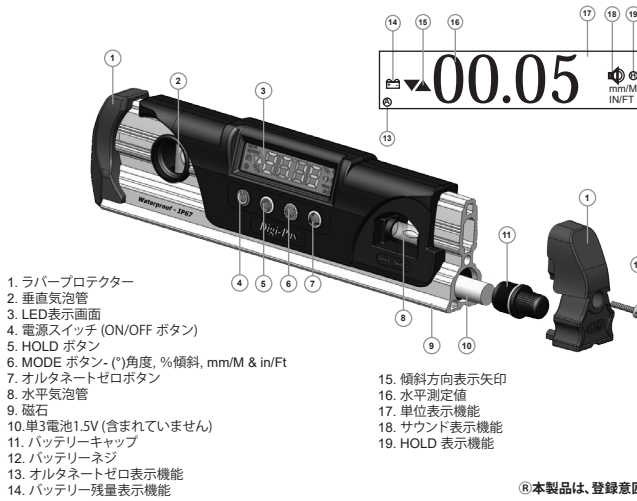

1. ラバープロテクター
2. 垂直気泡管
3. LED表示画面
4. 電源スイッチ (ON/OFF ボタン)
5. HOLD ボタン
6. MODE ボタン、(\*)角度、%傾斜、mm/M & in/Ft
7. オルタネートゼロボタン
8. 水平気泡管
9. 磁石
10. 単3電池1.5V (含まれていません)
11. バッテリーキャップ
12. バッテリーネジ
13. オルタネートゼロ表示機能
14. バッテリー残量表示機能

15. 傾斜方向表示矢印
16. 水平測定値
17. 単位表示機能
18. サウンド表示機能
19. HOLD 表示機能

®本製品は、登録意匠製品です。

**技術仕様**

外形寸法	: 230 x 57 x 28
重量	: 370 Gram
動作温度	: -20°C ~ +60°C
貯蔵温度	: -30°C ~ +70°C
電源	: 3 x AAA 1.5V

**バッテリーコンパートメント**

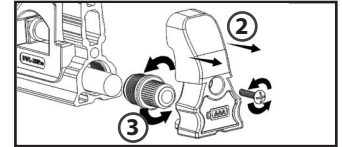

①ネジをゆるめ、②ゴム部分を指で押し矢印方向へ外す。③バッテリーキャップを時計と反対方向に回して、バッテリーを外す。

**▲ご注意:**

バッテリーの蓋は、バッテリーの蓋とバッテリー収納部の空間にあるリングがしっかり固定されるまで閉めて下さい。もしこれを怠ると、バッテリーや電子装置部分に水が浸入する原因となります。

**校正手順**

1. 本体の電源を切り、「オルタネートゼロ」と「ON / OFF」ボタンを同時に数秒押しした後、ボタンから指を離します。すると、表示画面は「CAL」と点滅表示されます。
2. a 本体を清潔で水平な場所に置き、MODEボタンを一回押します。すると、表示画面にカウントダウンが表示されます。数字が「1」になり、「CAL 2」と点滅表示されるまで待つ下さい。  
b 本体を水平面に対し水平のまま180度回転させ、もう一度MODEボタンを押して下さい。表示画面にカウントダウンが表示されます。数字が「1」になり、「CAL 3」と表示されるまで待つ下さい。
3. 本体を壁など垂直面に垂直(±90度)に配置し、再度MODEボタンを押して下さい。表示画面にカウントダウンが表示されます。数字が「1」になり、「CAL 4」と表示されるまで待つ下さい。
4. 本体を垂直面に対し水平のまま180度回転(±90度)させ、再度MODEボタンを押して下さい。表示画面にカウントダウンが表示されます。数字が「1」になるまで待つ下さい。

注意:校正中は、本体を動かさないようにして下さい。

**▲注意**

Digi-Pas は、精度の精度を確保するため、工場出荷時に校正されています。必要に応じて、ユーザは再校正することができます。装置の校正方法を動画で閲覧できます。ご利用のウェブサイト[www.digipas.co.jp](http://www.digipas.co.jp)を参照して下さい。

**クリーニング**

- 柔らかい乾いた布で水分や汚れを取り除いてください。常に乾燥している状態を保ってください。
- 水準器に薬品や洗剤、溶剤を使用して掃除しないでください。
- お手入れの際は、装置を水の中に入れてください。乾燥した布で拭き取る程度で十分です。

**校正図解**

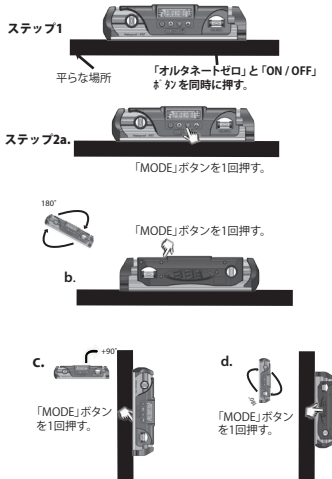

ステップ1

「オルタネートゼロ」と「ON / OFF」ボタンを同時に押す。

ステップ2a.

「MODE」ボタンを1回押す。

180°

「MODE」ボタンを1回押す。

b.

「MODE」ボタンを1回押す。

c.

「MODE」ボタンを1回押す。

d.

「MODE」ボタンを1回押す。

**品質保証**

Digi-Pas® デジタル水準器は、材料および仕上がりにおいて欠陥がないことを、最初の購入に保証する。JSB TECH(以下、当社)は、その自由裁量により、正常で適切な使用環境の下で故障した場合、製品発送日から一年間無償で修理及び交換することを保証する。なお、この一年間無償保証は、EU連合国は該当しない。EU連合国の購入者は、一年間無償保証を付加した法定保証の権利を有する。既存のEU連合国の消費者法に基づいて保護されるものとす。前述の保証は、買い手による誤用、乱用または転用によって発生した欠陥、買い手により配給されたソフトウェアまたは接続機器、その製品の環境仕様外で不正な修正または操作によって発生した欠陥においては適用されない。当社は、本ソフトウェア機器またはファームウェアの操作が中断することなく行えること、エラーが起こらないことを保証しない。ここに明示している、いかなる全ての保証や補償下にある排他的救済及び当社は、機器使用の損失または遅延、間接的あるいは付随的損害において責を負わないものとす。他の保証も、明示または黙示を問わず責を負わない。当社は、特に、商品性の黙示保証や特定の目的への適合性において放棄する。

**責任制限**

DIGIPAS TECHNOLOGIES INC 社 (以下、「当社」という) はいかなる場合においても、保証条件の違反や使用上生じる間接損害、特別損害、付随損害、典型的な損害、または結果的な損害について一切の責任を負いかねます。財産の損害、当社の製品の価値の損失または当社製品とあわせて使用されている物への損害、製品の使用の損失等が当社に報告された場合であってもその損失についても負いかねますので、あらかじめご了承ください。上記の制限または除外が適用されないことがありますが、一部のアメリカ州および/または管轄区域では、付随的または間接的損害の除外または制限を認めません。責任制限のいずれかが適用される法律によって通知とみなされるべきでない場合は、上記の責任制限は適用される法律の下で許容される最大範囲に適用されるものとします。



製造元: JSB TECH Pte. Ltd.

Email: [info@digipas.co.jp](mailto:info@digipas.co.jp)

[www.digipas.co.jp](http://www.digipas.co.jp)

JM24-00285-0-3

**Digi-Pas® 迪派士™**  
隶属于 DIGIPAS 集团

**使用手册  
防水鱼雷型  
数码水平仪**  
DWL-280Pro (分辨率0.05°)



**！ 请注意，本产品内置磁铁。**

此操作手册使用小号字体打印以节约用纸并减少对环境影响。请浏览 <http://www.digipasschina.com/catalogue> 下载此操作手册电子版。

CE FC RoHS 新加坡制品

**设备概述**

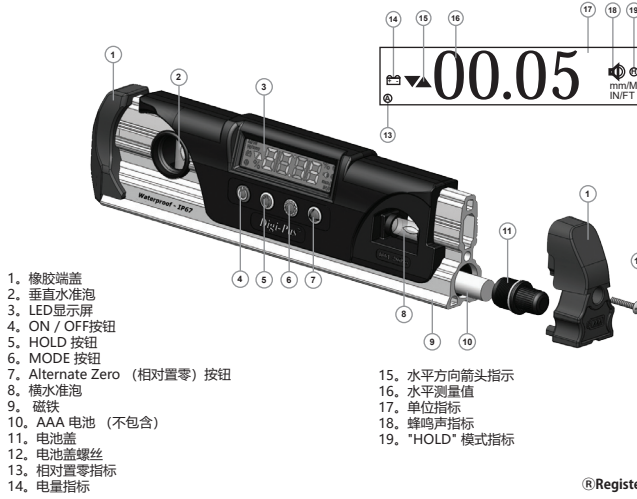

1. 橡胶端盖
2. 垂直水准泡
3. LED显示屏
4. ON / OFF按钮
5. HOLD按钮
6. MODE按钮
7. Alternate Zero (相对置零)按钮
8. 横水准泡
9. 磁铁
10. AAA 电池 (不包含)
11. 电池盖
12. 电池盖螺丝
13. 相对置零指标
14. 电量指标

15. 水平方向箭头指示
16. 水平测量值
17. 单位指标
18. 蜂鸣声指标
19. "HOLD" 模式指标

®Registered Design

**技术规格**

外形寸法	: 230 x 57 x 28
重量	: 370 Gram
動作温度	: -20°C ~ +60°C
貯蔵温度	: -30°C ~ +70°C
電源	: 3 x AAA 1.5V

**電池倉**

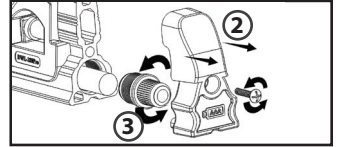

如图所示，拧松螺钉①，然后往方向②拉出橡胶端盖。接着，以逆时针方向转开电池盖③来取放电池。

**▲注意:**

电池盖必须拧紧直到O形环被压缩，以便密封电池盖和电池盒之间的空间。如不这么做，可能会导致水渗入电池仓/电子部件中。

**责任限制**

在任何情况下Digi-Pas® 迪派士TM, (以下简称“本公司”)均不对您或任何第三方的任何种类的任何违反保证或产生的任何间接的、特别的、偶然的、示范性或间接的损害、包括但不限于: 财产损失、本产品或所使用的产品的任何第三方产品或使用本产品或所使用的产品的任何第三方产品的损失价值损失、即使公司有被告知此类损失或损害的可能性、从产生的或与之相关的产品、无论是在合同、侵权(包括过失)或其他公司的总累计责任、不得超过其实通过你的产品所支付的金额。一些州和/或司法管辖区不容许意外或间接损害的排除或限制,因此上述限制或排除可能对您不适用。如果任何责任限制将被视为无效任何适用法律,那么适用法律规定的上述规定的限制应适用于适用法律允许的最大范围内。

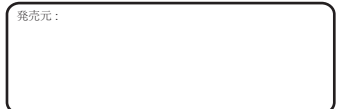

製造商 JSB TECH Pte. Ltd.

Email: [info@digipasschina.com](mailto:info@digipasschina.com)

[www.digipasschina.com](http://www.digipasschina.com)

JM24-00285-0-3

**校准说明**

1. 关闭 DWL280Pro 的电源。如校准步骤1所示，同时长按“相对置零”按钮 / “开关”按钮，直到屏幕显示CAL1并闪烁时便释放；
2. a 放置DWL280Pro在平整的桌面(比如:桌面)；按下MODE按钮，屏幕显示倒计时(10、9、8、.....)后，将显示CAL2并闪烁；  
b 将DWL280Pro反转180°后，按下MODE按钮，屏幕将显示倒计时及CAL3并闪烁；
3. 将DWL280Pro垂直放置(即±90°)，按下MODE按钮，屏幕将显示倒计时及CAL4并闪烁；
4. 将DWL200/280反转垂直放置(-90°)，按下MODE按钮，屏幕将显示倒计时；

注意:在校准时的倒计时过程中，请固定好产品切勿移动。

**▲警告**

Digi-Pas® 在出厂时已校准，用户可根据需要自行校准。请登陆 [www.digipasschina.com](http://www.digipasschina.com) 查看如何校准的演示录像。

**保洁**

- 请保持水平仪的干燥和清洁，并用软布擦拭湿气及灰尘。
- 请不要使用腐蚀性的化学品及刺激性的清洁剂或溶液来清洗水平仪。
- 请不要将水平仪浸泡在水里清洗，只需擦拭或清理其表面就足够了。

**校准图**

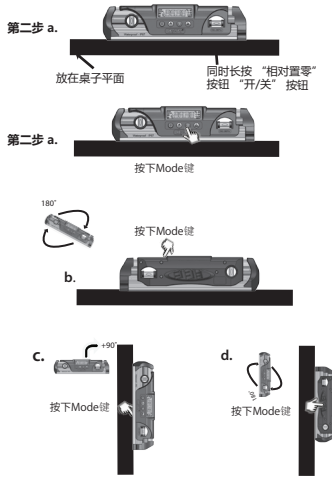

第二步 a.

放在桌子平面 同时长按“相对置零”按钮 / “开关”按钮

第二步 a.

按下Mode键

180°

按下Mode键

b.

按下Mode键

c.

按下Mode键

d.

按下Mode键

**声明**

Digi-Pas® 数码水平仪，特此证明对原购方在工艺和原材料方面是毫无瑕疵的。JSB 科技将针对在正常操作和使用情况下一年内(从购买之日起)对有任何有瑕疵的部件，进行维修或更换。但按1年保修条款不适用于欧盟成员国。在欧盟成员国内采购的产品除了享有我司提供的1年保修期之外，也将随之享受现行欧盟消费者权益保护法中所规定的法定保修保修期。JSB 科技对适用、误用转让或由买卖更换后的产品不予以保证。买方自己提供的软件或接口、非法修改、以及超出使用条件范围外的产品同样不予保证。JSB 科技并不保证仪器软件的操作以及固件使用的持续性无差错。我司具有独家解释权，在此重申，我们对延期使用，以及间接或偶然的损坏不负责任。特此声明，JSB科技针对适销性或特殊用途拒绝予以保证。