

CERTIFICATION

This Preset Torque Wrench DOES NOT come certified from the factory. There must be a request to certify the Torque Wrench to a specific torque setting. When the Torque Wrench is certified, it will meet the current ASME specification. Additionally, when certified are calibrated on a torque standard traceable to the National Institute of Standards and Technology (N.I.S.T.).

CONVERSION TABLE

To Convert		
From	To	Multiply By
in. oz.	in. lb.	0.06250
in. lb.	in. oz.	16
in. lb.	ft. lb.	0.08333
in. lb.	cmkg	1.15212
in. lb.	mkg	0.01152
in. lb.	Nm	0.11298
in. lb.	dNm	1.12984
ft. lb.	in. lb.	12
ft. lb.	mkg	0.13825
ft. lb.	Nm	1.35581
dNm	in. lb.	0.88507
dNm	Nm	0.1
Nm	dNm	10
Nm	cmkg	10.1971
Nm	mkg	0.10197
Nm	in. lb.	8.85074
Nm	ft. lb.	0.73756
cmkg	in. lb.	0.86796
cmkg	Nm	0.09806
mkg	in. lb.	86.7961
mkg	ft. lb.	7.23301
mkg	Nm	9.80665

Form 20-30-WIL
2020-09 REV -

FOR YOUR PERMANENT FILE

WRENCH MODEL NUMBER:

WRENCH SERIAL NUMBER:

LIMITED WARRANTY

The WILLIAMS Pre-Set Torque Wrench is backed by a one year warranty. This warranty covers manufacturer defects and workmanship. The warranty excludes misuse, abuse and normal wear and tear. Exclusion is not allowed in some states and may not apply. This warranty gives you specific legal rights, and you may have other rights, which vary from state to state.



Please Recycle

IMPORTANT ENVIRONMENTAL NOTES:

1. This equipment may contain hazardous materials which can be harmful to the environment.
2. Do not dispose of this equipment as municipal waste. Return it to the distributor or a designated collection center.

Thank you for caring about our environment!

WILLIAMS[®]

REPAIRS

Send to:

Snap-on Specialty Tools
19220 San Jose Ave.
City of Industry CA, 91748

Find other fine torque products at
<https://www.williams-industrial.com>

OPERATION MANUAL

PRE-SET TORQUE WRENCH

LANGUAGES:
ENGLISH
SPANISH



WILLIAMS[®]

SAFETY MESSAGES



WARNING

Read operation manual completely before using torque instrument and store for future reference.



Wear safety goggles-both user and Bystanders



- An out of calibration torque wrench can cause part or tool breakage.
- Periodic re-calibration is necessary to maintain accuracy.
- Do not exceed rated torque as overtorquing can cause wrench or part failure.
- Do not use torque instrument to break fasteners loose.



- Do not use cheater extension on the handle to apply torque.
- Broken or slipping tools can cause injury.



CAUTION - RATCHET HEAD

Ratchet mechanism may slip or break if dirty, mismatched or worn parts are used, or direction lever is not fully engaged. Ratchets that slip or break can cause injury.

MAINTENANCE / SERVICE

1. The torque wrench's internal mechanism is permanently lubricated during assembly. **Do not attempt to lubricate the internal mechanism.**
2. Clean torque wrench by wiping. **Do not immerse.**
3. Store torque wrench in protective tube at its lowest indicated torque setting or up to 20% of full scale. **Do not force handle below lowest setting.**

ADJUSTMENT OF TORQUE SETTINGS

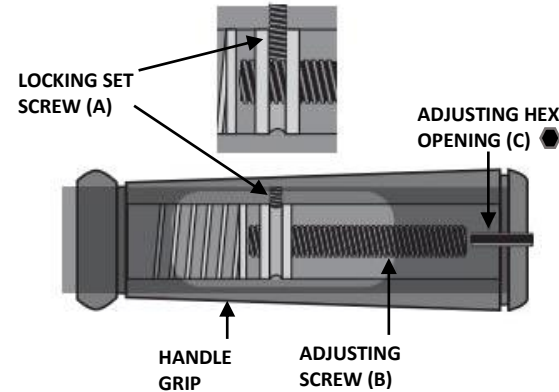

SETTING TORQUE

1. To set the torque values, loosen locking set screw (A) with a 3/32" hex wrench.
2. Insert interchangeable plain drive head (D) (consult factory for model number) into receptacle (F) until the locking pin (E) is fully engaged with the corresponding receptacle hole. (See Figure I).
3. Place a T- handle hex wrench through adjusting hex opening (C) at rear of handle grip until engaging the adjusting screw (B).
4. Place the wrench on a torque tester. Turn adjusting screw (B) with the T- handle hex wrench clockwise to increase torque and counter-clockwise to decrease torque.
5. To set torque, apply a slow steady force on the pre-set wrench. Turn adjusting screw (B) until the desired torque setting is displayed on the torque tester.
6. Tighten the locking set screw to 10 in. lbs. (A). To ensure that wrench setting is repeatable, cycle three more times. If the readings are not as desired, repeat steps 1-5.

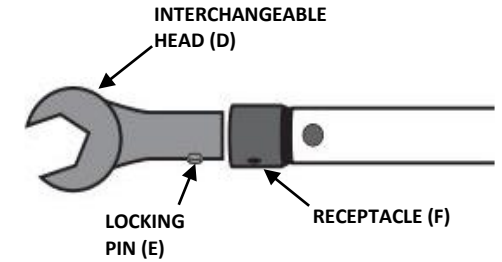

NOTE:

- Some interchangeable heads used in pre-set torque wrenches have lengths that vary.
- It is recommended that the pre-set torque wrenches are to be calibrated with the interchangeable head that is to be used to assure the greatest accuracy in calibration.
- Hex wrenches used to adjust torque settings will vary in length.

To verify calibration or to torque a fastener, keep hand centered on the handle grip. Apply a slow force until a click/impulse is heard or felt. Stop and allow the wrench to reset.

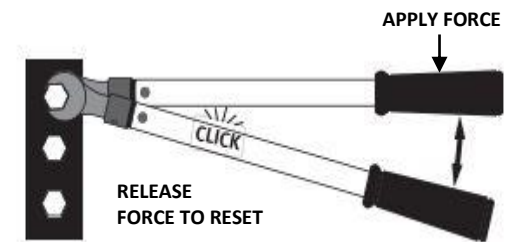

CERTIFICADO DE CALIBRACION

Esta llave dinamométrica preestablecida NO viene certificada de fábrica. Debe haber una solicitud para certificar la llave dinamométrica con un ajuste de torque específico. Cuando la llave dinamométrica esté certificada, cumplirá con las especificaciones ASME actuales. Además, cuando se certifican, se calibran en un estándar de torque trazable al National Institute of Standards and Technology (N.I.S.T.).

TABLA DE CONVERSIÓN

Para Convertir de	a	Multiplicar por
in. oz.	in. lb.	0.06250
in. lb.	in. oz.	16
in. lb.	ft. lb.	0.08333
in. lb.	cmkg	1.15212
in. lb.	mkg	0.01152
in. lb.	Nm	0.11298
in. lb.	dNm	1.12984
ft. lb.	in. lb.	12
ft. lb.	mkg	0.13825
ft. lb.	Nm	1.35581
dNm	in. lb.	0.88507
dNm	Nm	0.1
Nm	dNm	10
Nm	cmkg	10.1971
Nm	mkg	0.10197
Nm	in. lb.	8.85074
Nm	ft. lb.	0.73756
cmkg	in. lb.	0.86796
cmkg	Nm	0.09806
mkg	in. lb.	86.7961
mkg	ft. lb.	7.23301
mkg	Nm	9.80665

GARANTÍA LIMITADA

La llave dinamométrica preestablecida de escala dual con mango metálico WILLIAMS está respaldada por año de garantía. Esta garantía cubre defectos de fabricación y mano de obra. La garantía excluye el uso indebido, el abuso y el desgaste normal. La exclusión no está permitida en algunos estados y es posible que no se aplique. Esta garantía le otorga derechos legales específicos y es posible que tenga otros derechos que varían de un estado a otro.



Por favor recicla

NOTAS AMBIENTALES IMPORTANTES:

1. Este equipo puede contener materiales peligrosos que pueden ser dañinos para el medio ambiente.
2. No deseche este equipo como residuo municipal. Devuélvalo al distribuidor o al centro de recolección designado.

Gracias por preocuparse por nuestro medio ambiente!



COBERTURA DE REPARACIÓN Y SERVICIO

Enviar a:
Snap-on Specialty Tools
19220 San Jose Ave.

Encuentre otros productos de torque fino en:
<https://www.williams-industrial.com>

LLAVES DINAMOMETRICAS DE DISPARO INSTRUCCIONES

LLAVE DINAMOMÉTRICA PREESTABLECIDA



MENSAJES DE SEGURIDAD



ADVERTENCIA

Lea este manual en su totalidad antes de usar la llave dinamométrica, y guárdelo para referencia futura.

El operador y las personas cercanas deben utilizar gafas protectoras.

- Una llave fuera de calibración puede romperse o romper los elementos sobre los que esté actuando.
- Para mantener la precisión, es necesario recalibrar periódicamente la llave.
- No rebasar el par máximo de la llave.
- No utilizar la llave para soltar amarres agarrotados.
- No aplique extensiones en el mango.
- Las herramientas rotas o deslizantes pueden causar daños.



ATENCIÓN - CARRACAS

El mecanismo de la carraca puede saltar o romperse si está sucio, se usan repuestos inadecuados, tienen piezas desgastadas, o el sistema de selección no está completamente engatillado. Si la carraca salta o se rompe, se pueden producir daños.



MANTENIMIENTO

1. El mecanismo interno de la llave se lubrica permanentemente durante la fabricación. **No lubrique el mecanismo interno.**
2. Limpie la llave con un trapo. **No la sumerja en fluidos.**
3. Proteja la llave en su caja. **No fuerce el mango más allá del par mínimo.**

SELECCIÓN DEL PAR

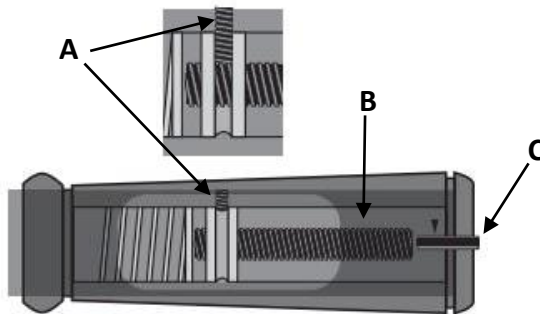

1. Para ajustar el par, soltar el tornillo inmovilización (A) con una llave hexagonal (Allen) de 3/32" (2,38mm).
2. Coloque una cabeza intercambiable (D) en el alojamiento (E) de modo que el pasador de anclaje quede alojado en el correspondiente taladro del alojamiento (ver imagen).
3. Coloque una llave hexagonal Allen (C) en la parte trasera del mango, en el tornillo de ajuste (B).
4. Coloque la llave en un comprobador de par. Gire el tornillo de ajuste (B) con la llave hexagonal Allen (C). Gire a derechas para subir el par, y a izquierdas para bajarlo.
5. Compruebe el par de la llave en el comprobador de par. Aplique el par de forma suave y progresiva hasta notar el disparo. Gire el tornillo de ajuste (B) hasta que el par deseado se presente en el comprobador de par.
6. Apriete el tornillo de inmovilización 10 in. lbs. (A). Confirme que la llave está bien ajustada comprobando tres veces más el par en el comprobador. Si las lecturas son incorrectas, repetir el ajuste.

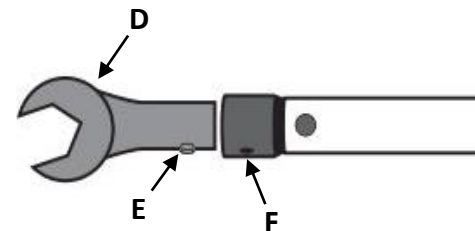

NOTA:

- Las distintas cabezas intercambiables pueden tener distintas longitudes, lo que afecta al par de la llave.
- Se recomienda ajustar la llave con la cabeza intercambiable con la que se usará. Así se garantiza la máxima precisión.

Mantener siempre la llave en el plano perpendicular al tornillo que se aprieta.

